

Руководство пользователя
Триммер для одежды Futula
LR10

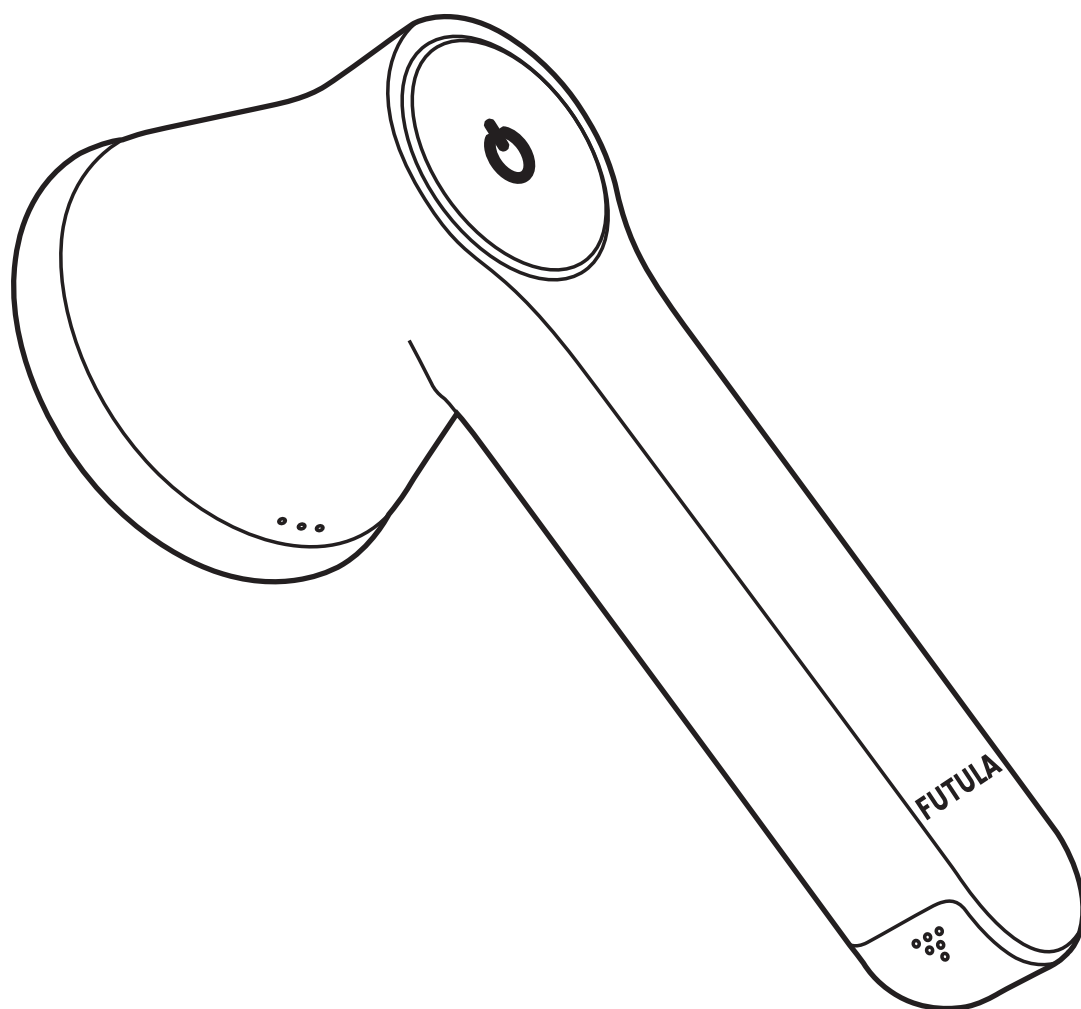

Технические характеристики

Название: Триммер для одежды Futula LR10

Модель: LR10

Вес нетто: 192 г

Размер упаковки: 120x102x213 мм

Макс. Скорость : 8500 об/мин

Мин. Скорость: 6500 об/мин

Мощность: 5Вт

Емкость аккумулятора 500 мАч

Время работы 1.5-2 часа

Тип питания: USB-кабель (Type-C)

Схема устройства

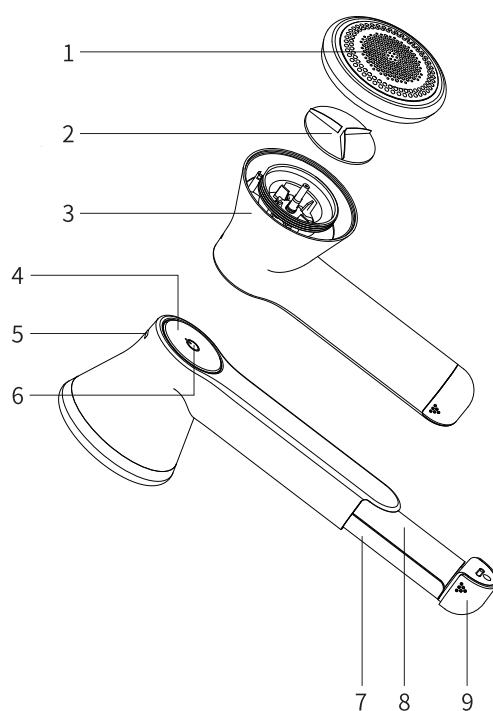

1. Сетка
2. Лезвие
3. Основной блок
4. Кнопка Вкл/Выкл
5. Разъём для зарядки
6. Индикаторная лампа
7. Ручка
8. Выдвижная крышка
9. Крышка



Правила эксплуатации

Включение/Выключение:

Нажмите кнопку Вкл/Выкл один раз, чтобы включить прибор, после чего загорится индикатор работы первой скорости;

Нажмите эту кнопку дважды, чтобы запустить работу прибора на второй скорости;

Нажмите эту кнопку снова, чтобы выключить машинку. В этот момент прибор переходит в режим ожидания.

При зарядке индикатор загорится красным и останется включенным, когда зарядка завершена, индикатор постоянно горит зеленым.

Применение:

При использовании триммера для одежды советуем вам сначала опробовать прибор на небольшом участке ткани.

Разложите одежду и будьте особенно аккуратными при удалении катышков на следующих участках:



Как только вы обнаружите неисправность во время работы прибора, отключите прибор и выясните причину ее возникновения. При необходимости обратитесь в сервисный центр.

Внимание: Этот прибор нельзя использовать для чистки пуховых курток.

Принцип работы

1. Двигатель вращает лезвия режущей головки для удаления катышков с одежды.
2. Двигатель приводит в движение вентилятор, создавая вакуумное притяжение, которое поглощает ворсинки на поверхности режущей сетки, после чего лезвие производит подрезку.
3. Вакуумное притяжение, создаваемое вентилятором, скапливает подрезанные катышки в резервуаре для удобной очистки.

Характеристики

1. Стальная сетчатая крышка: прочная и гибкая поверхность сетки
2. Сетка в виде сот: точно улавливает все виды катышков
3. Мощный двигатель: достаточная мощность для удаления катышков, высокая эффективность
4. Специальная поворотная режущая головка: автоматически поднимается и опускается без повреждения одежды
5. Длительное время работы: встроенный полимерный литий-ионный аккумулятор обеспечивает долгую работу на одной зарядке

Правила безопасности

1. Перед извлечением кабеля зарядки удерживайте конец кабеля зарядки и вытаскивайте его. Не тяните за кабель питания, так как это может повредить кабель и разъем.
2. Не вставляйте пальцы или посторонние предметы в часть с лезвием. Это может повредить машинку или причинить травмы.
3. Конец лезвия очень острый, будьте особенно внимательны и осторожны при использовании.

4. Пожалуйста, не запускайте прибор, когда необходимо разобрать или устанавливать сетку на головку лезвия.
5. Из-за относительно тонкой головки лезвия на сетчатой оболочке, пожалуйста, не нажимайте сильно на ее поверхность и избегайте ударов по ее поверхности. Это может вызвать повреждение режущей кромки.
6. Пожалуйста, правильно установите сетчатую оболочку и головку лезвия, во избежание травм или повреждения головки лезвия.
7. Пожалуйста, не прижимайте головку лезвия без сетки к ткани. Это может повредить поверхность.
8. Этот прибор подходит только для удаления катышков с одежды и не должен использоваться в других целях. В противном случае это может вызвать травмы и повреждения.
9. Пожалуйста, перед использованием убедитесь, что лезвие не повреждено и не деформировано. Не используйте машинку в случае неисправности лезвия. Это может повредить вашу одежду.
10. Храните прибор в недоступном для детей месте, не позволяйте им играть с машинкой.
11. Не оставляйте прибор без присмотра во время зарядки.

Внимание!

1. При очистке устройства сначала разведите нейтральное моющее средство в воде, а затем протрите загрязнения влажной выжатой тряпкой.
Пожалуйста, не используйте ацетон или спирт, так как это может повредить пластиковые части прибора, привести к возгоранию или поражению электрическим током.

1. Не заряжайте прибор при температуре ниже 5°C или выше 35°C. Избегайте воздействия на прибор прямых солнечных лучей, не размещайте прибор рядом с источниками высокой температуры и открытого огня. Это может увеличить время зарядки, привести к возгоранию, поражению электрическим током и деформации продукта.
2. Головка режущего элемента является расходным материалом. По мере истечения срока службы головка режущего элемента не только затупляется, но и может повредить одежду. Рекомендуется использовать ее около 50 раз и менять по мере износа головки режущего элемента.

Уход за аккумулятором

Данный прибор содержит литий-ионный аккумулятор:

1. Время заряда около 2 часов (рекомендуется использовать адаптер 5V/ 1A). Индикаторная лампа при зарядке постоянно горит красным светом. Зеленый свет означает, что батарея полностью заряжена.
2. Перед зарядкой обязательно убедитесь, что розетка и разъем свободны от каких-либо посторонних предметов, капель воды и т. д. Пожалуйста, очистите резервуар для сбора катышек перед зарядкой. Это предотвратит возникновение возгорания, короткого замыкания и поражения электрическим током.
3. В среднем прибор требует зарядки один раз в неделю. Если он не будет использоваться в течение длительного времени, аккумулятор может разрядиться. Если вы не используете прибор в течение длительного времени, заряжайте его 1 раз в полгода.
4. Не помещайте устройство рядом с источником высокой температуры и под прямыми солнечными лучами во время зарядки. После завершения зарядки, пожалуйста, отсоедините зарядное устройство, чтобы избежать чрезмерного заряда аккумулятора

Правила безопасности

1. Не извлекайте батарею без необходимости.
2. Будьте предельно аккуратны во время использования машинки, чтобы избежать повреждения прибора и обрабатываемой поверхности.
3. Не оставляйте аккумуляторную батарею без присмотра, не позволяйте детям играть с ней.
4. Если из батареи вытекла жидкость, не прикасайтесь к ней руками. При попадании жидкости в глаза или на кожу, тщательно промойте водой и немедленно обратитесь к врачу.
5. В приборе установлен литий-ионный аккумулятор, который является возобновляемым и экологически безопасным ресурсом. При утилизации прибора извлеките литиевую батарею и отнесите ее в центр по переработке для утилизации. Не выбрасывайте аккумулятор вместе с другими отходами.
6. При утилизации устройства аккумулятор следует вынуть из машинки.
7. При извлечении аккумулятора устройство должно быть выключено.
8. Аккумулятор следует утилизировать безопасно.

Способы устранения неисправностей

Вопрос 1: Что делать, если машинка не работает?

Решение:

1. Проверьте, хорошо ли закреплена сетка.
2. Проверьте, уровень заряда аккумулятора.
3. Убедитесь, что лезвие и лопасть вентилятора не заблокированы посторонними предметами.

Вопрос 2: Что делать, если машинка не удаляет катышки?

Решение:

1. Откройте сетчатую защиту, выньте лезвие и замените его на запасное.
2. Убедитесь, что лезвие находится достаточно близко к сетке. Если оно не прилегает к сетке, пожалуйста, отрегулируйте его высоту.
3. Пожалуйста, своевременно очищайте контейнер для сбора катышков

Вопрос 3: Что делать, если машинка не заряжается?

Решение:

1. Убедитесь, что адаптер питания исправен.
2. Убедитесь, что загорелась индикаторная лампочка и зарядка началась.

Гарантийные Обязательства

1. Мы предоставляем для изделия гарантию сроком на 12 месяцев, на АКБ 6 месяцев при условии соблюдения правил, предусмотренных настоящим Руководством по эксплуатации.
2. Срок гарантии начинается с даты покупки.
3. Гарантийные обязательства распространяются только на неисправности, выявленные в течение гарантийного срока и обусловленные производственными и конструктивными факторами.
4. Согласно гарантии, мы должны разбираться с жалобами на нерабочее оборудование и по собственному усмотрению ремонтировать, заменять бракованные детали или обменивать изделие целиком на идентичный продукт в рабочем состоянии.

5. Гарантия **не** распространяется на следующие случаи:

- I. Неправильная эксплуатация, не соответствующая данному Руководству по эксплуатации
- II. При возникновении повреждений из-за несоблюдения правил, предусмотренных настоящим Руководством по эксплуатации.
- III. При механических повреждениях изделия.
- IV. При возникновении недостатков из-за действия непреодолимой силы, а также из-за неблагоприятных атмосферных или иных внешних воздействий на изделие, таких как дождь, снег, повышенная влажность, нагрев, агрессивные среды и др.
- V. Гарантия не распространяется на материалы и детали, считающиеся расходными в процессе эксплуатации.
- VI. После попыток самостоятельного вскрытия, ремонта, внесения конструктивных изменений.
- VII. Использование неоригинальных аксессуаров.
- VIII. Обслуживание посторонними лицами или в неавторизованных сервисных центрах

Отсканируйте QR код, чтобы подробнее ознакомиться с
Правилами Гарантийного Обслуживания и найти контакты
Авторизованного Сервисного Центра



Просим вас обратиться на нашу горячую линию, если возникнут вопросы по поводу эксплуатации нашей продукции. Наши специалисты проконсультируют вас по любым интересующим вопросам:

8 (800) 707-41-02

(пн-пт с 10:00 до 18:00 по московскому времени)

futula.ru