

# Руководство пользователя

## Futula Wet and Dry Vacuum Cleaner H11

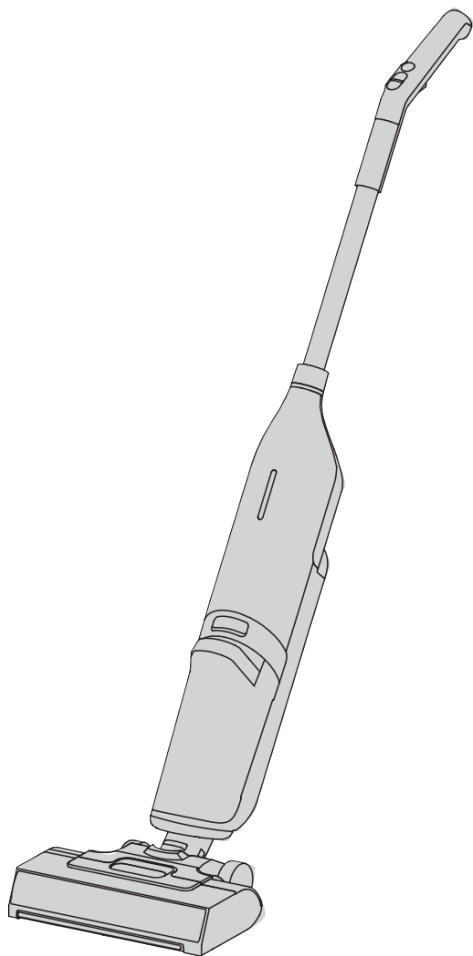

Благодарим вас за покупку вертикального пылесоса торговой марки FUTULA!

Пожалуйста, внимательно прочитайте эту инструкцию перед использованием.

**При использовании электроприборов всегда следует соблюдать основные меры предосторожности, включая следующие:**

- Несоблюдение предупреждениям и инструкциям может привести к поражению электрическим током, пожару и/или серьезным травмам.
- Для снижения риска возникновения пожара, поражения электрическим током или получения травмы:
- Используйте только рекомендованные производителем насадки.
- Используйте устройство только в помещении, на напольных поверхностях таких как винил, плитка, обработанное дерево и т.д. Будьте осторожны, не наезжайте на незакрепленные предметы или края ковров.
- Не допускайте использования в качестве игрушки. При использовании детьми требуется пристальное внимание.
- Не беритесь за зарядное устройство, включая вилку зарядного устройства, и детали зарядного устройства мокрыми руками.
- Не помещайте никакие предметы в отверстия. Не используйте пылесос с заблокированными отверстиями; не допускайте попадания пыли, ворса, волос и всего, что может препятствовать потоку воздуха.
- Не погружайте пылесос в жидкость. Используйте пылесос только на полу, увлажненном в процессе уборки.
- Не используйте без фильтра.
- Соблюдайте особую осторожность при уборке на лестнице.
- Предотвратите непреднамеренное включение. Убедитесь, что выключатель находится в выключенном положении, прежде чем поднимать или переносить прибор. Данным прибором не могут пользоваться дети в возрасте 8 лет и младше. Дети не должны играть с прибором. Чистка и обслуживание прибора не должны производиться детьми без присмотра.
- При длительном хранении выключите пылесос и отсоедините его от электрической розетки.
- Всегда очищайте резервуар для грязной воды после каждого использования, чтобы избежать возможного засорения, которое может привести к низкой мощности всасывания, перегреву двигателя или сокращению срока службы прибора.
- После использования храните в сухом месте в помещении.
- Не используйте прибор, если уровень воды превышает 5 мм над поверхностью.

- Немедленно прекратите использование, если прибор перегревается, издает необычные звуки, необычные запахи, слабо всасывает, или происходит утечка электричества.
- Не используйте прибор с поврежденным кабелем или зарядным устройством. Если прибор уронили, повредили, оставили на улице, уронили в воду или он работает не так, как должен, обратитесь в сервисный центр.
- Во избежание деформации корпуса держите кабель зарядного устройства подальше от нагретых поверхностей, таких как камин или обогреватель.
- Не беритесь за вилку зарядного устройства или прибор мокрыми руками. Чтобы отключить устройство от сети, возьмитесь сухими руками за вилку зарядного устройства, а не за кабель.
- Не тяните и не переносите зарядное устройство за кабель, не используйте кабель в качестве ручки, не закрывайте кабель дверью, не тяните кабель об острые края или углы.
- Не используйте поврежденные или модифицированные устройства. Поврежденные или модифицированные аккумуляторы могут вести себя непредсказуемо, что может привести к пожару, взрыву или травмам.
- Не подвергайте прибор воздействию огня или повышенной температуры. Воздействие огня или температуры выше 130° C может привести к взрыву.
- Следуйте всем инструкциям по зарядке и не заряжайте прибор вне температурного диапазона, указанного на аккумуляторе, это увеличивает риск возгорания.
- При извлечении батареи прибор должен быть отключен от электросети. Храните батареи в недоступном для детей месте.
- Не сжигайте прибор, даже если он сильно поврежден. Батарея должна быть утилизирована безопасным способом, и ее необходимо извлечь из прибора перед сдачей в металлолом, чтобы избежать взрыва в огне.
- Не помещайте и не погружайте прибор в воду и не пытайтесь очистить затопленные участки.
- Пластиковая упаковка может быть опасна. Во избежание опасности удушья держите ее подальше от детей.
- Используйте только тот тип и количество жидкостей, которые указаны в данном руководстве. Жидкость не должна направляться на оборудование, содержащее электрические компоненты.

- Не используйте пылесос с поврежденным шнуром или вилкой. Если шнур или вилка повреждены, они должны быть заменены производителем, его сервисным агентом или аналогичными квалифицированными специалистами во избежание опасности.
- Не используйте для сбора опасных материалов и химикатов, таких как растворитель, средство для очистки стоков, сильные кислоты или сильная щелочь.
- Не используйте прибор в закрытом пространстве, заполненном парами, выделяемыми масляной краской, растворителем краски, некоторыми веществами для защиты от моли, легковоспламеняющейся пылью или другими взрывоопасными или токсичными парами.
- Не пытайтесь убирать пылесосом горящие или дымящиеся предметы, такие как сигареты, спички или горячий пепел.
- Не используйте для поднятия острых предметов, таких как металлические гвозди, куски стекла, металлические скрепки или булавки.
- Не используйте для сбора ультратонких частиц, таких как известь, цемент, опилки, гипсовый порошок или пепел

### **Важные меры предосторожности**

- Обслуживание должен выполнять квалифицированный сервисный центр, используя только идентичные запасные части. Это обеспечит безопасность изделия.
- Не модифицируйте и не пытайтесь ремонтировать прибор самостоятельно.
- Не используйте и не храните прибор в очень горячей или холодной среде (ниже 0°C /32° F или выше 40° C/104° F). Заряжайте аккумуляторный пылесос при температуре выше 0°C /32° F и ниже 40°C /104° F).
- Если прибор упал, поврежден, оставлен на улице, опущен в воду или работает не так, как должен, ни в коем случае не пытайтесь его эксплуатировать. Отдайте его в ремонт в авторизованный сервисный центр.

### Ограничения по использованию

Этот прибор подходит только для водонепроницаемой твердой поверхности (такой как керамика, мрамор, дерево и т.д.)

Не пытайтесь собрать пылесосом острые предметы, например, осколки, металлические гвозди и т.д.

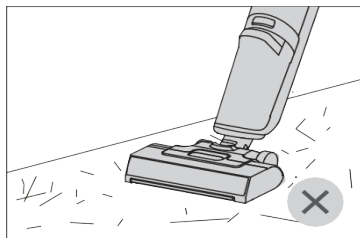

Будьте осторожны и не нажимайте на шнур питания при использовании устройства во избежание поражения электрическим током. Убедитесь, что крупные предметы, такие как одежда и шнуры, находятся вдали от роликовой щетки

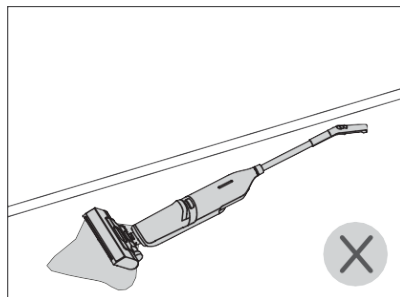
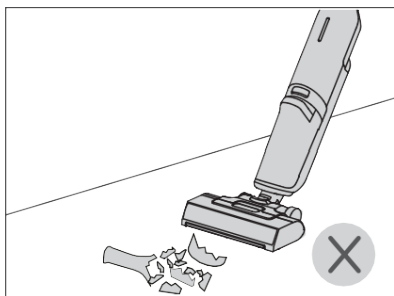
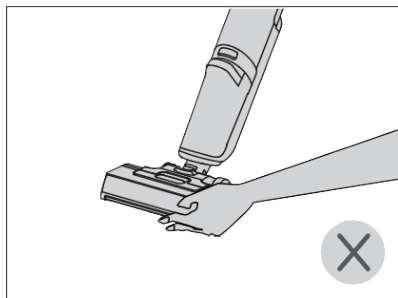
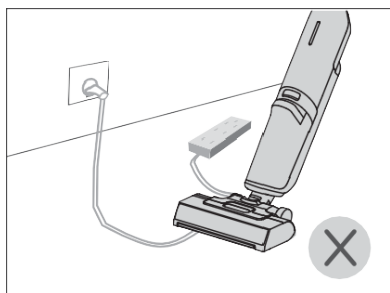

## Схема устройства

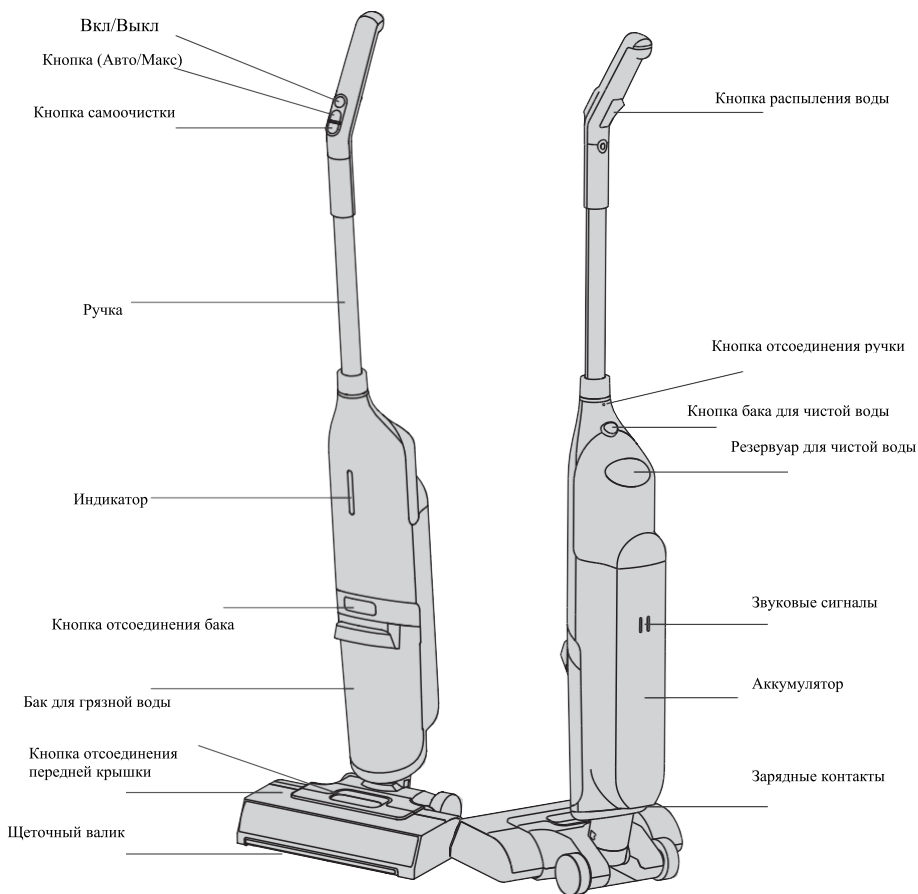

---

## Зарядная база

Зарядные  
контакты

Порт для кабеля

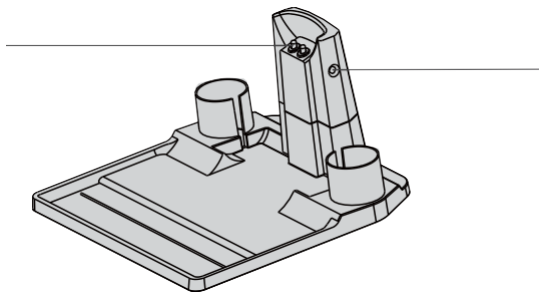

### 2.1 Значения дисплея

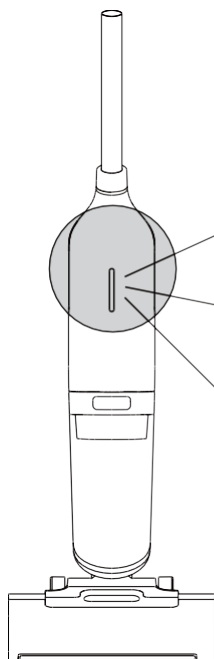

**Green**

Светится непрерывно -  
аккумулятор полностью заряжен

Авто  
Батарея >40%

**Orange**

Светится, но уже другим цветом

10% < Батарея < 40%  
Вспышки при зарядке

**Red**

Горит красным - низкий заряд  
батареи

Мигает – критически низкий  
заряд

## Детали значений дисплея

Состояние устройства	
Низкий заряд батареи	Красный цвет
Аккумулятор полностью заряжен	Зеленый цвет
Перегрев аккумулятора	Звуковое сопровождение, горит красный свет в течение 5 секунд, а затем выключается.
Защита от короткого замыкания	Звуковое сопровождение, горит красный свет в течение 5 секунд, а затем выключается.
В процессе зарядки	Оранжевый цвет медленно мигает
Заполнен грязный бак	Звуковое сопровождение Красный свет горит в течение 5 секунд, затем выключается.
Ненормальная работа водяного насоса	Звуковое сопровождение Красный свет горит в течение 15 секунд, а затем выключается.

Состояние машины	Отображение состояния света
Проблемы с вентилятором	Звуковое сопровождение Красный свет горит в течение 10 секунд, а затем выключается.
Ненормальная роликовая щетка	Звуковое сопровождение Красный индикатор горит в течение 5 секунд, а затем выключается
Ненормальная зарядка	Звуковое сопровождение Красный свет горит в течение 10 секунд, а затем выключается.
Аккумулятор>40%	Зеленый цвет
10%<Батарея<40%	Оранжевый цвет
Аккумулятор<10%	Красный цвет и звуковые сигналы



## Установка ручки

Вставьте ручку в соответствующее верхнее положение, показанном на рисунке 3-1. После установки, если вы услышите щелчок, то установка завершена

## Снятие рукоятки

Используйте неострый вспомогательный инструмент (например, бамбуковую палочку), чтобы просунуть в маленькое отверстие ключ для снятия ручки, и одновременно вытащите ручку вертикально вверх (рис 3-2.)

Рис 3-1



Рис 3-2



## Добавление воды в бак

1

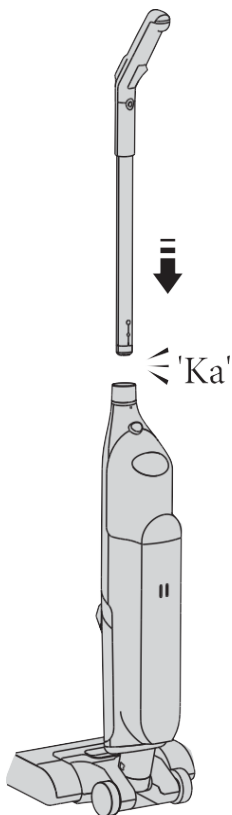
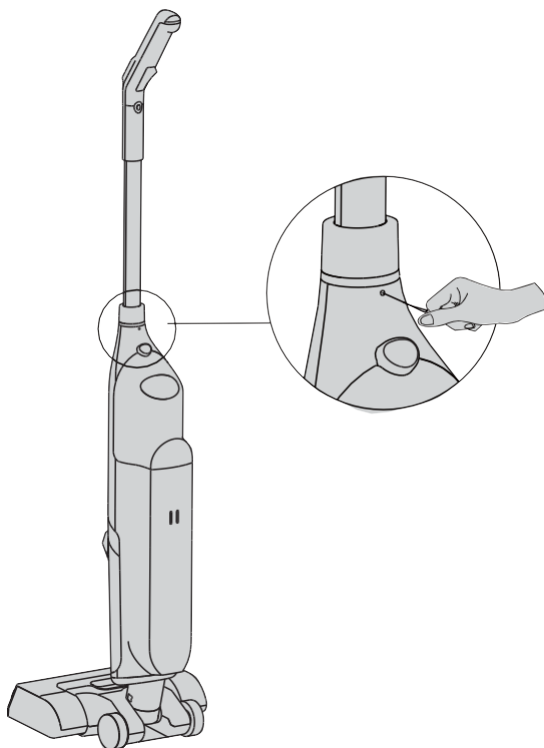
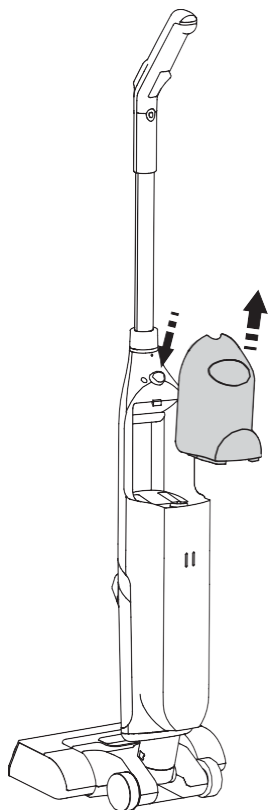

Нажмите кнопку резервуара, чтобы извлечь резервуар для воды.

2

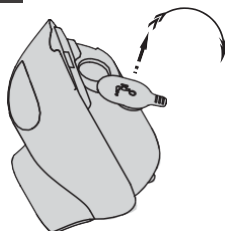

Откройте мягкую крышку:

Поднимите и поверните по часовой стрелке.

3

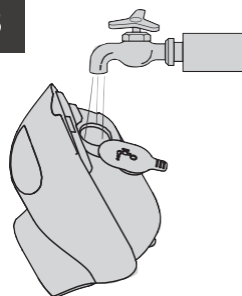

Влейте чистую воду, не превышая линию MAX

4



Установите мягкую крышку: Сначала поверните против часовой стрелки, затем нажмите вниз

5

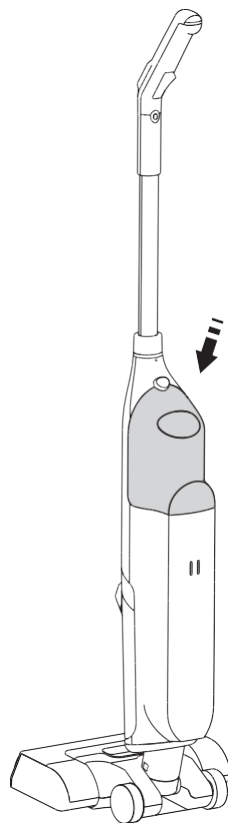

Установите бак с чистой водой обратно до щелчка

## Влажная уборка

1

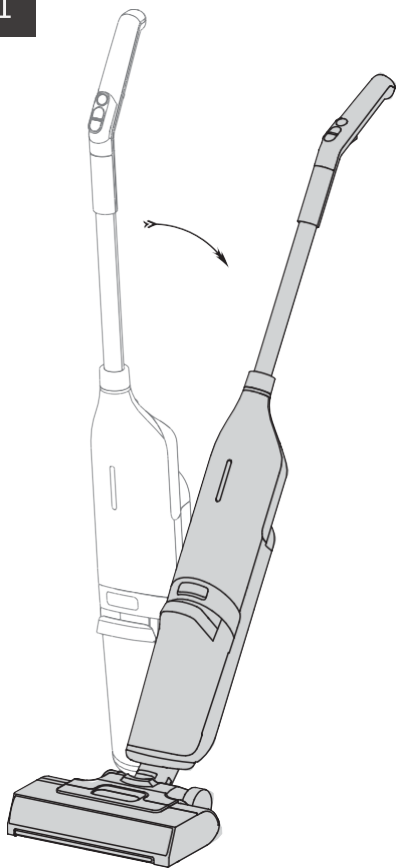

- Пожалуйста, сначала наклоните пылесос, прежде чем включить его

2

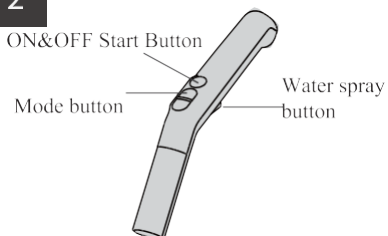

- Нажмите кнопку пуска, включите пылесос и запустите режим AUTO.
- Нажмите кнопку включения и выключения еще раз, чтобы выключить.
- Когда устройство работает, нажмите кнопку Mode для переключения между режимами Auto/Strong.
- Нажмите и удерживайте кнопку распыления воды, чтобы начать распыление воды; отпустите кнопку, чтобы остановить распыление.

3

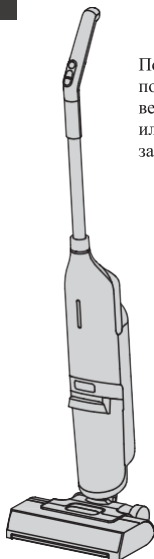

После использования поставьте устройство в вертикальное положение или поместите обратно на зарядную базу.

## Зарядка

1

Подключите адаптер питания к зарядной базе, как показано на рисунке, и вставьте его в плату питания.

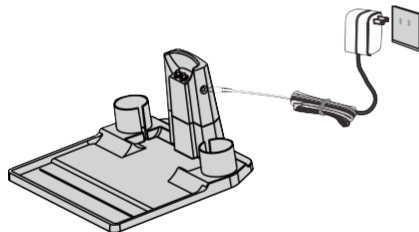

2

Поместите штекер в зарядную базу как показано на рисунке ниже.



Когда индикатор мигает оранжевым цветом, устройство находится в процессе зарядки; при полной зарядке индикатор станет зелёным (индикатор выключается через 5 минут и устройство переходит в спящий режим).

## Самоочистка

После уборки поставьте устройство обратно на зарядную базу. Пожалуйста, сначала очистите резервуар для грязной воды и убедитесь, что в резервуаре для чистой воды достаточно воды. Нажмите кнопку самоочистки, устройство перейдет в режим самоочистки, закончит очистку и сушку в течение 1 минуты, а затем автоматически остановится.

Самоочистка может быть выбрана только при заряженном аккумуляторе и заряде аккумулятора более 10%.

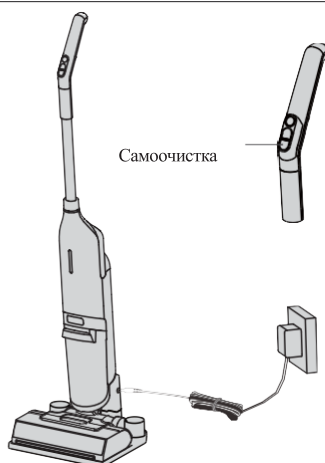

## Очистка бака для грязной воды

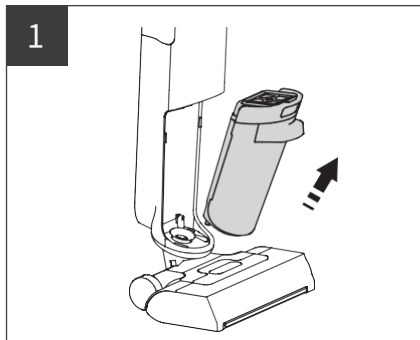

Нажмите кнопку резервуара для воды, чтобы извлечь резервуар для воды.

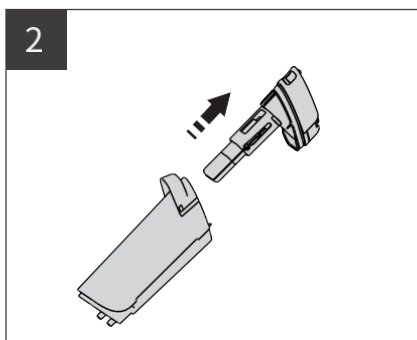

Снимите крышку резервуара.

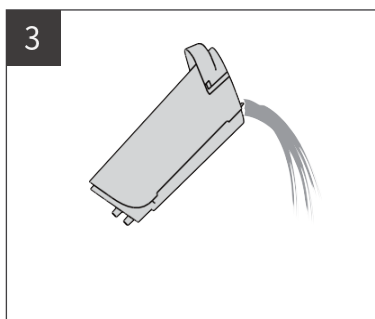

Вылейте собравшийся мусор и грязную воду

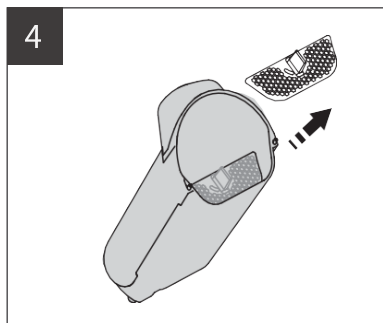

Извлеките держатель фильтра

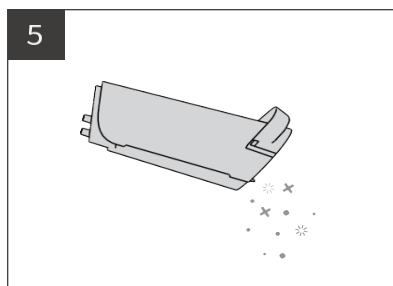

5

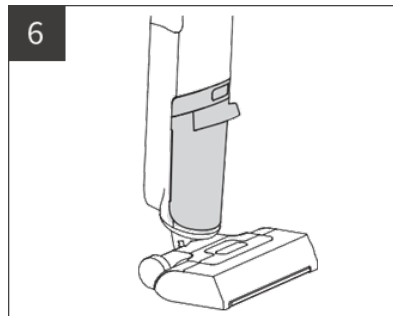

6

Установите крышку водяного бака, вставьте бак обратно до щелчка

## Чистка фильтра

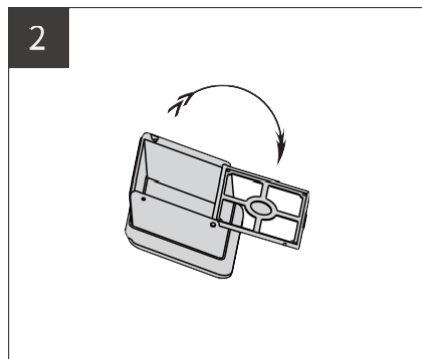
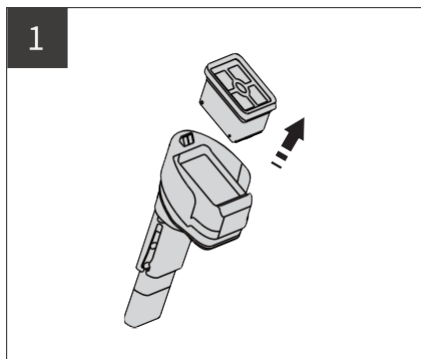

Выньте хлопчатобумажную опору фильтра из крышки водяного бака.

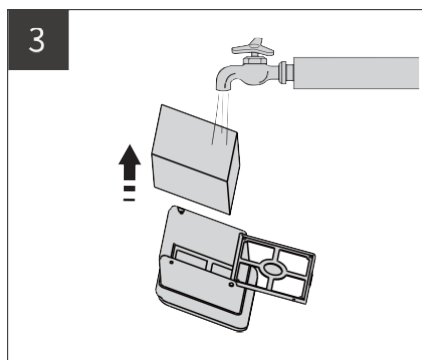

Выньте губку фильтра, губку фильтра и держатель можно промыть водой

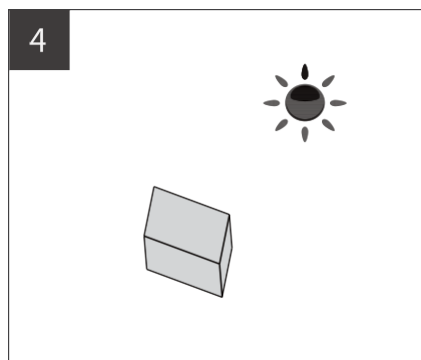

После промывки фильтрующей губки ее нужно высушить и вставить обратно

## Чистка роликовой щетки

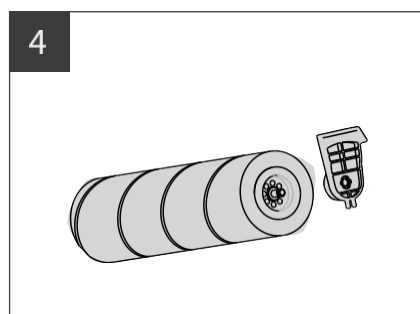
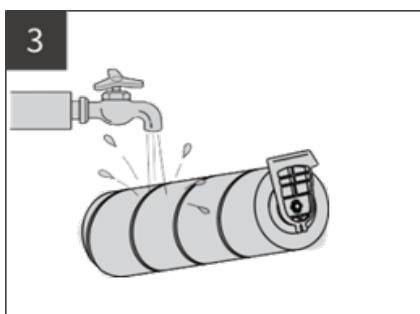

Промойте под водой и открутите крепление

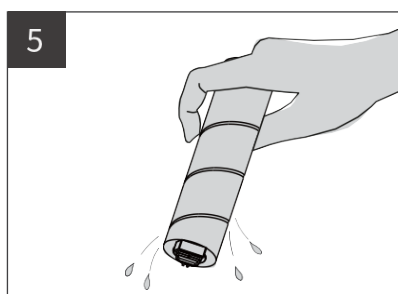

Стряхните поверхностную влагу

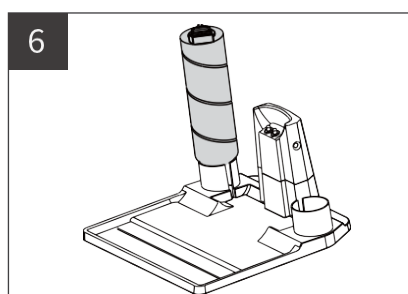

Очищенные валики можно разместить на кронштейнах валиков с обеих сторон зарядного стенда для сушки

---

## Технические характеристики

Продукт:	Futula Wet and Dry Vacuum Cleaner H11
Модель:	H11
Номинальное напряжение:	DC 22.2V
Емкость аккумулятора:	3000mAh
Общая мощность:	AUTO MODE:110W MAX MODE: 150W
Параметры адаптера:	Input: AC100~240V 50/60HZ Output: DC28V/0.6A
Емкость бака для грязной воды:	500ml
Емкость бака для чистой воды:	700ml
Мощность всасывания (кпа):	Auto: 5.5kpa, Maximum: 6.5kpa
Время очистки (мин):	30mins Max:15mins
Шум:	Max≤78db when working
Время зарядки:	6.5ч

1.В связи с необходимостью постоянного совершенствования продукта, компания оставляет за собой право изменять любые технологии и дизайн продукта, а право интерпретации принадлежит компании.



---

Если устройство не работает должным образом, пожалуйста, обратитесь к следующему, чтобы справиться с нештатной ситуацией.

<b>Проблема</b>	<b>Решение</b>
Пылесос не работает.	<ol style="list-style-type: none"><li>1. Заряд батареи недостаточен</li><li>2. Воздушный канал забит, а роликовая щетка заблокирована. Пожалуйста, своевременно очищайте их от посторонних предметов. Перезагрузите, чтобы использовать.</li><li>3. Бак для грязной воды переполнен, пожалуйста, очистите его.</li></ol>
Снизилась сила всасывания, непонятный шум.	<ol style="list-style-type: none"><li>1. Воздушный канал заблокирован посторонними предметами, а роликовой щетке мешают посторонние предметы. Пожалуйста, время от времени перезагружайте машину после очистки от посторонних предметов.</li><li>2. Узел бака для мусора установлен неправильно, пожалуйста, проверьте и установите его заново.</li><li>3. Фильтрующая губка бака для грязной воды загрязнена, пожалуйста, очистите ее.</li><li>4. Напряжение аккумулятора слишком низкое, своевременно зарядите его.</li></ol>
Индикатор не горит во время зарядки.	<ol style="list-style-type: none"><li>1. Проверьте, правильно ли подключен адаптер питания.</li><li>2. Аккумулятор полностью заряжен и переходит в состояние сна.</li></ol>

## Гарантийные обязательства

1. Мы предоставляем для изделия гарантию сроком на 12 месяцев, для АКБ на 6 месяцев, при условии соблюдения правил, предусмотренных настоящим Руководством по эксплуатации.

2. Срок гарантии начинается с даты покупки.

3. Гарантийные обязательства распространяются только на неисправности, выявленные в течение гарантийного срока и обусловленные производственными и конструктивными факторами.

4. Согласно гарантии, мы должны разбираться с жалобами на нерабочее оборудование и по собственному усмотрению ремонтировать, заменять бракованные детали или обменивать изделие целиком на идентичный продукт в рабочем состоянии.

5. Гарантия **не** распространяется на следующие случаи:

- Нарушения в работе изделия, вызванные неосторожным обращением во время хранения или эксплуатации с нарушением инструкции по эксплуатации: трещины, царапины, сколы, деформация – разрывы и растяжения компонентов, следы химического и термического воздействия.

- При возникновении повреждений из-за несоблюдения правил, предусмотренных настоящим Руководством по эксплуатации.

- При механических повреждениях изделия

- При возникновении недостатков из-за действия непреодолимой силы, а также из-за неблагоприятных атмосферных или иных внешних воздействий на изделие, таких как дождь, снег, повышенная влажность, нагрев, агрессивные среды и уборки в ремонтируемых или строящихся помещениях.

- Гарантия не распространяется на материалы и детали, считающиеся расходными в процессе эксплуатации. Не осуществляется ремонт/замена узлов и компонентов, подверженных естественному износу в процессе эксплуатации, в том числе: сетевые шнуры, фильтры, ролики и колеса, щетина и подошва щеток и насадок, и все сопутствующие им элементы.

- После попыток самостоятельного вскрытия, ремонта, внесения конструктивных изменений.

- Использование неоригинальных аксессуаров.

- Обслуживание посторонними лицами или в неавторизованных сервисных центрах

- Повреждения, вызванные несоблюдением руководства пользователя, например подключение к неподходящей электросети или несоблюдение инструкций по установке.

- Нарушения в работе изделия, вызванные наличием следов жизнедеятельности насекомых на внутренних компонентах изделия.

- Устранение засоров, очистка фильтров и прочих компонентов изделия, которые осуществляются пользователем изделия

- Использование данного устройства для уборки щебня, золы, штукатурки.



Просим вас обратиться на нашу горячую линию, если возникнут вопросы по поводу эксплуатации нашей продукции. Наши специалисты проконсультируют вас по любым интересующим вопросам: 8 (800) 707-41-02 или по почте [support@futula.ru](mailto:support@futula.ru) (пн-пт с 10:00 до 18:00 по московскому времени)  
[futula.ru](http://futula.ru)

